

# TECTA



Tecta, Bauhaus geleneğini yaşayan ve yaşatan bir markadır. Tecta'nın misyonu iyi tasarımları korumak ve gözden geçirmektir. Ürünleri genellikle metal borulardan oluşan ve uçuyormuş hissi veren mobilyalardır.

Tasarımına Bauhaus'un "**biçim işlevi izler**" prensibinden yola çıkarak başladım. **Wassily Chair**, tasarımında bana en çok ilham veren tasarım oldu. Ürünü incelediğimizde yapının tasarımın bir parçası haline geldiğini gözlemleyebiliriz.

Bu tasarımla amaçladığım, kullanıcının boruların biçimsel diliyle kahve oluşum süreçlerini takip etmesidir

Tecta için seçtiğim üç anahtar kelime: **YALIN, HAFİF VE DİNAMİK**

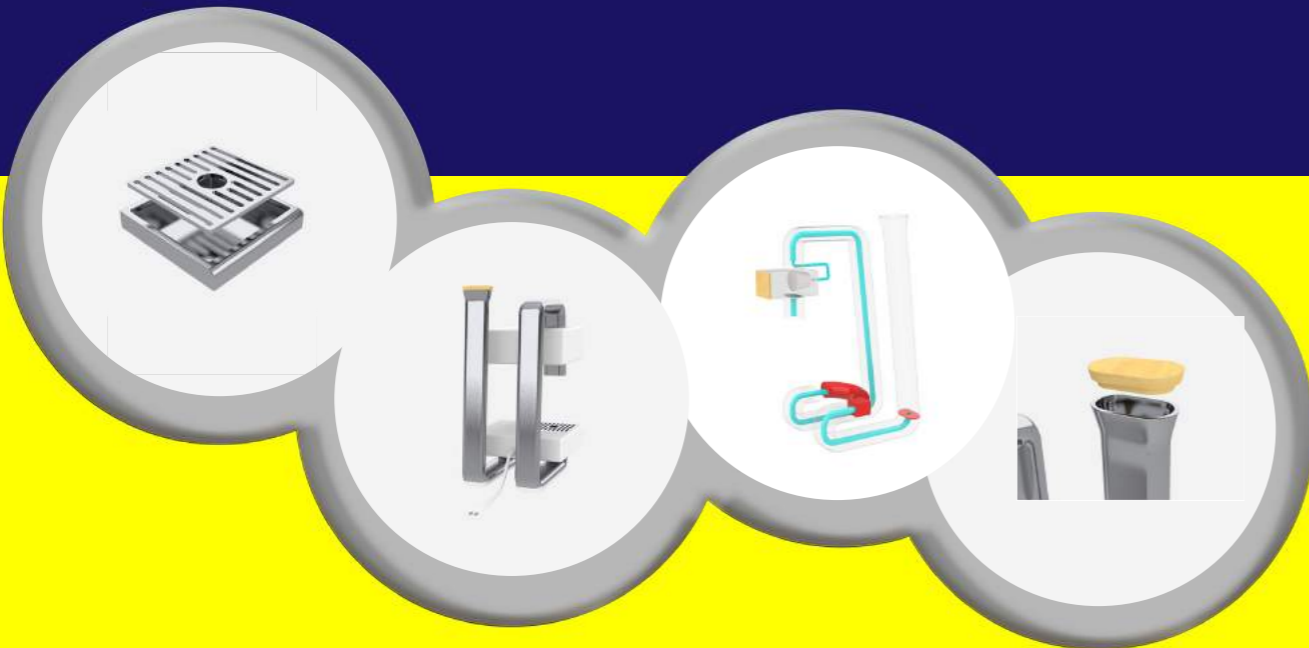
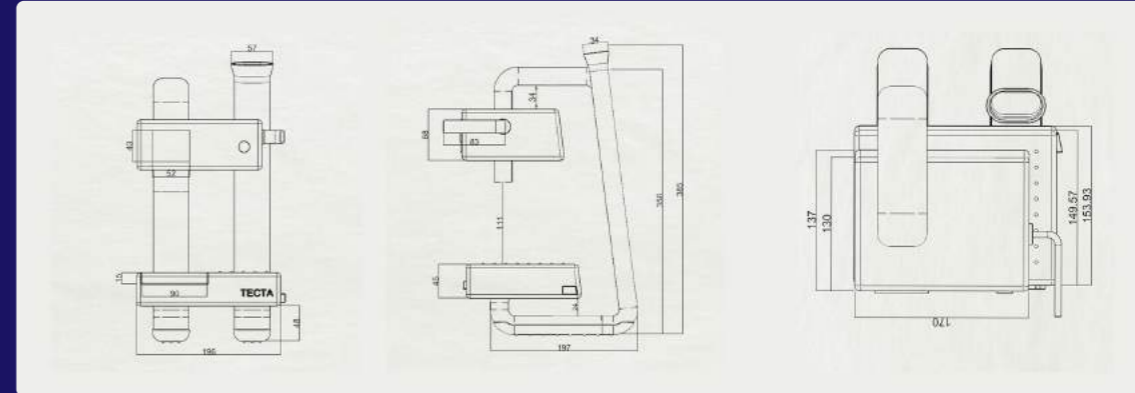

Tecta için yaptığım kahve makinesi tasarımı tezgahta kolayca hareket ettirmeye uygun bir tasarımdır.