

KarGoo

Modüler kargo taşıma aracı

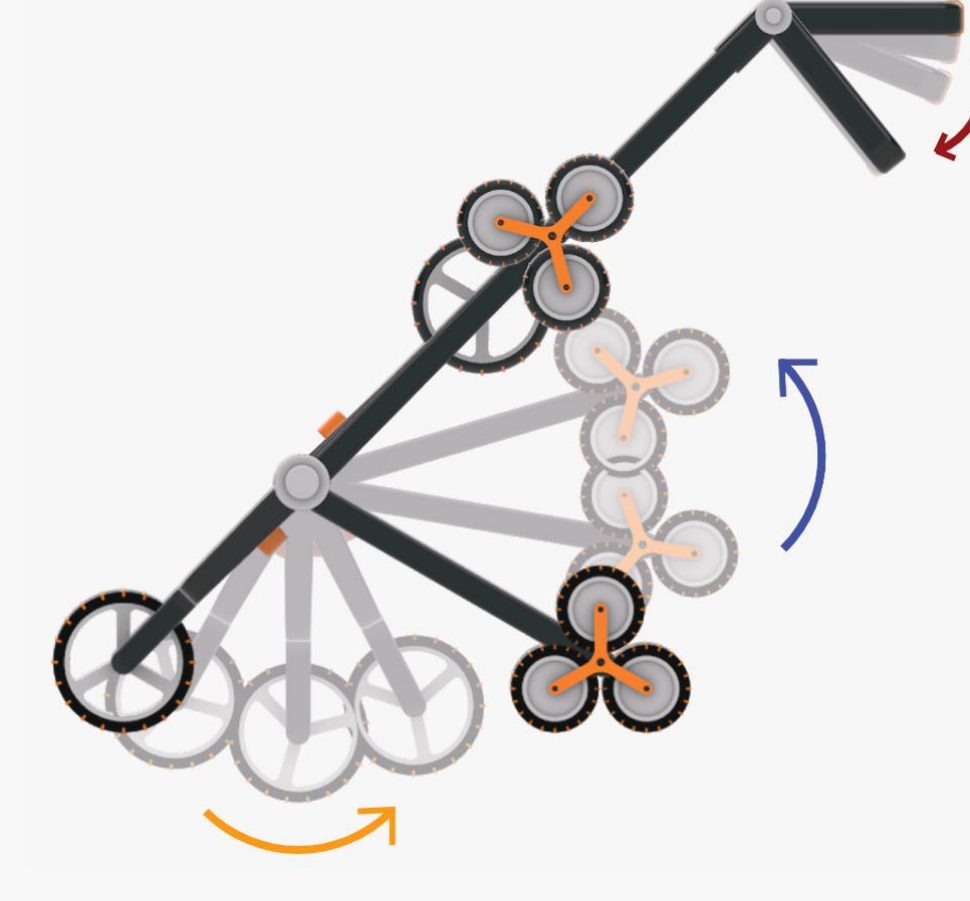

Ürün Detay Kargo taşıma strüktürü katlanma



Ürün Detay Mekanizmalar

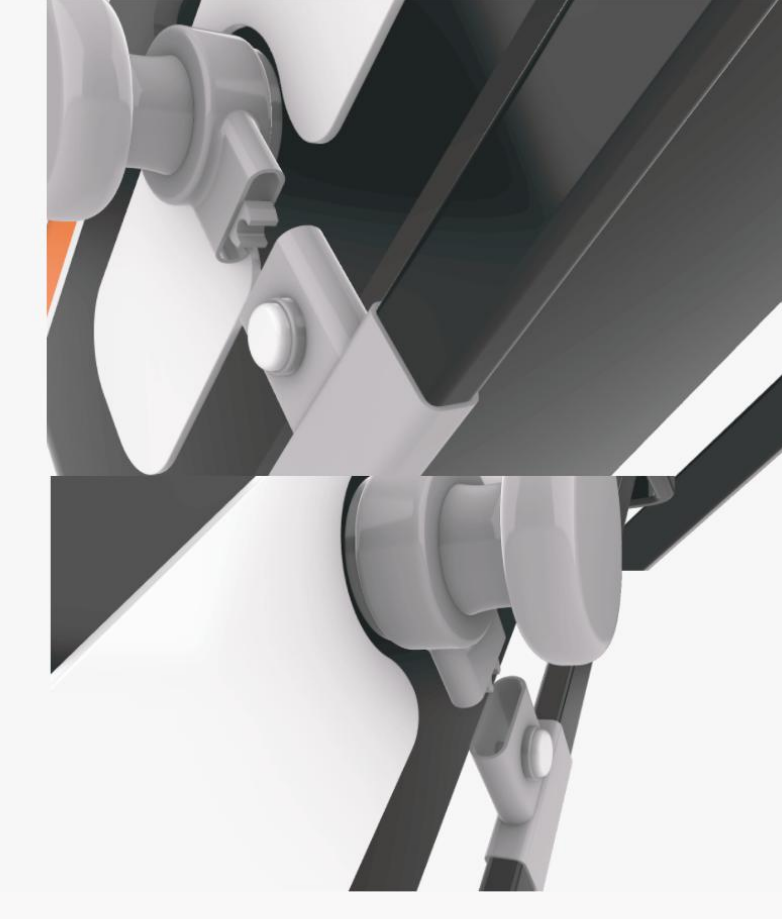

Storyboard

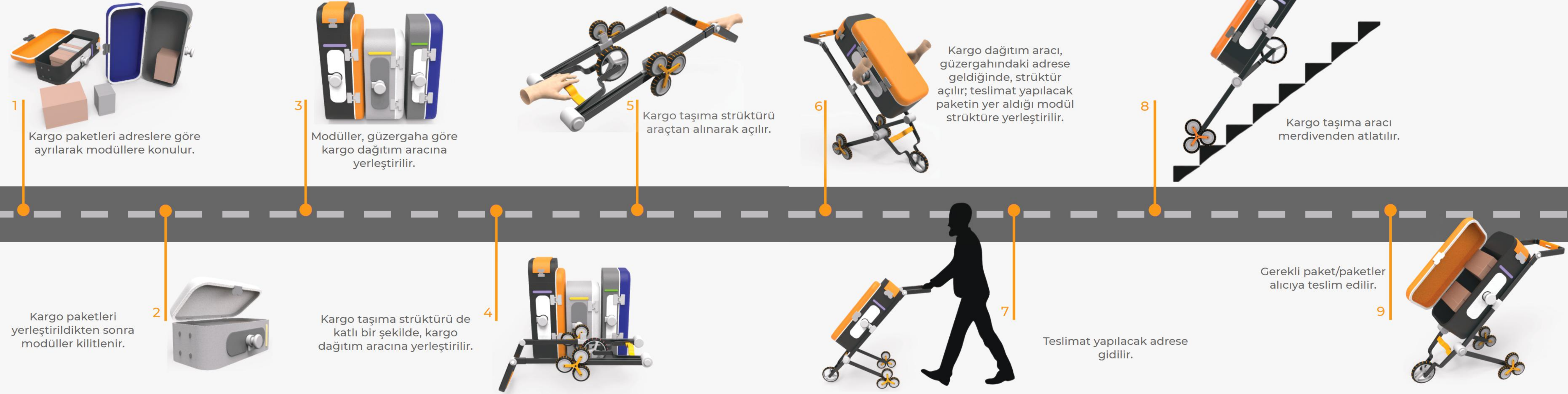

Ürün Detay Kargo taşıma strüktürü merdiven için katlanma

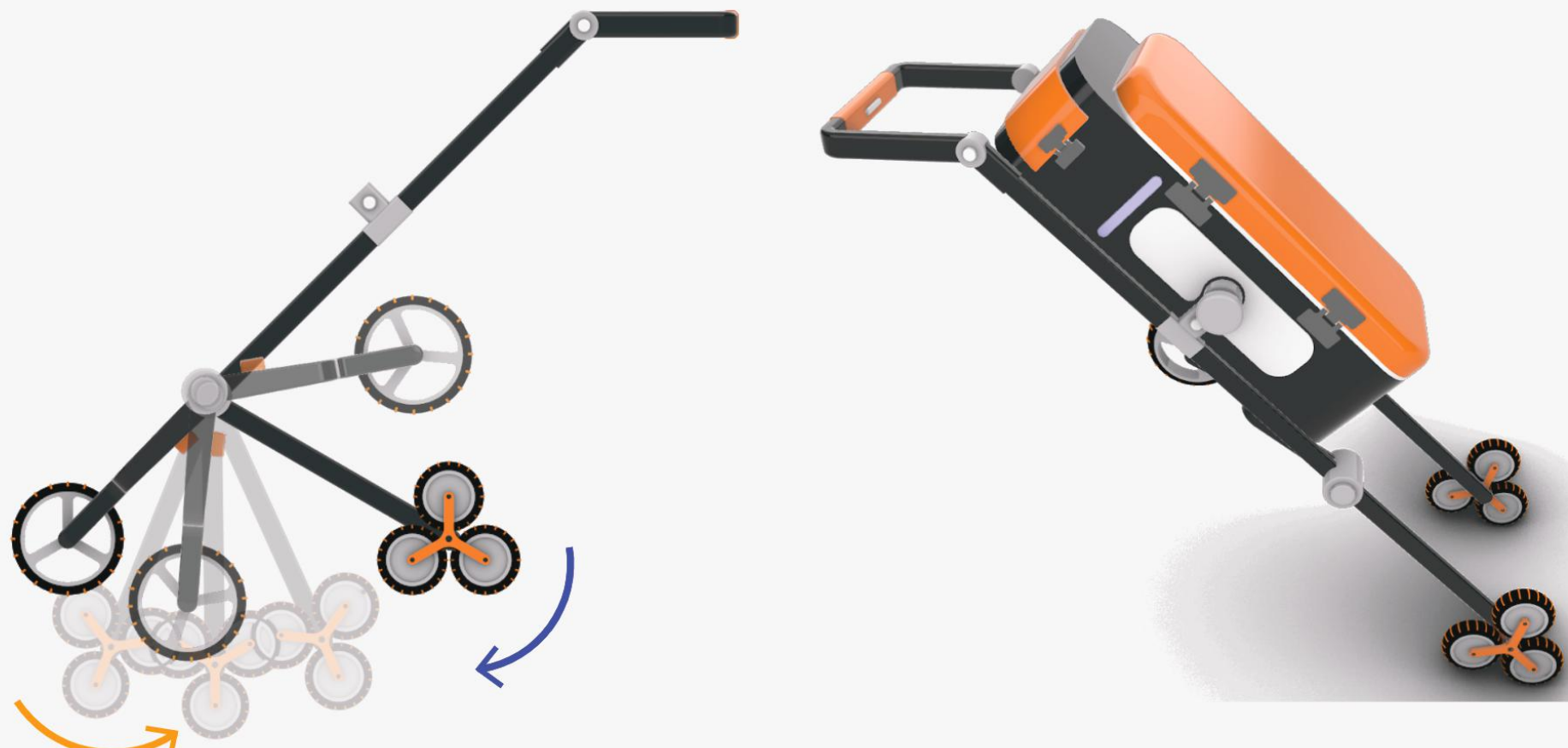

Ürün Detay Mekanizmalar



Ürün Detay Kargo taşıma strüktür tutma yeri boy ayarı



Patlamış Perspektif Kargo taşıma strüktürü

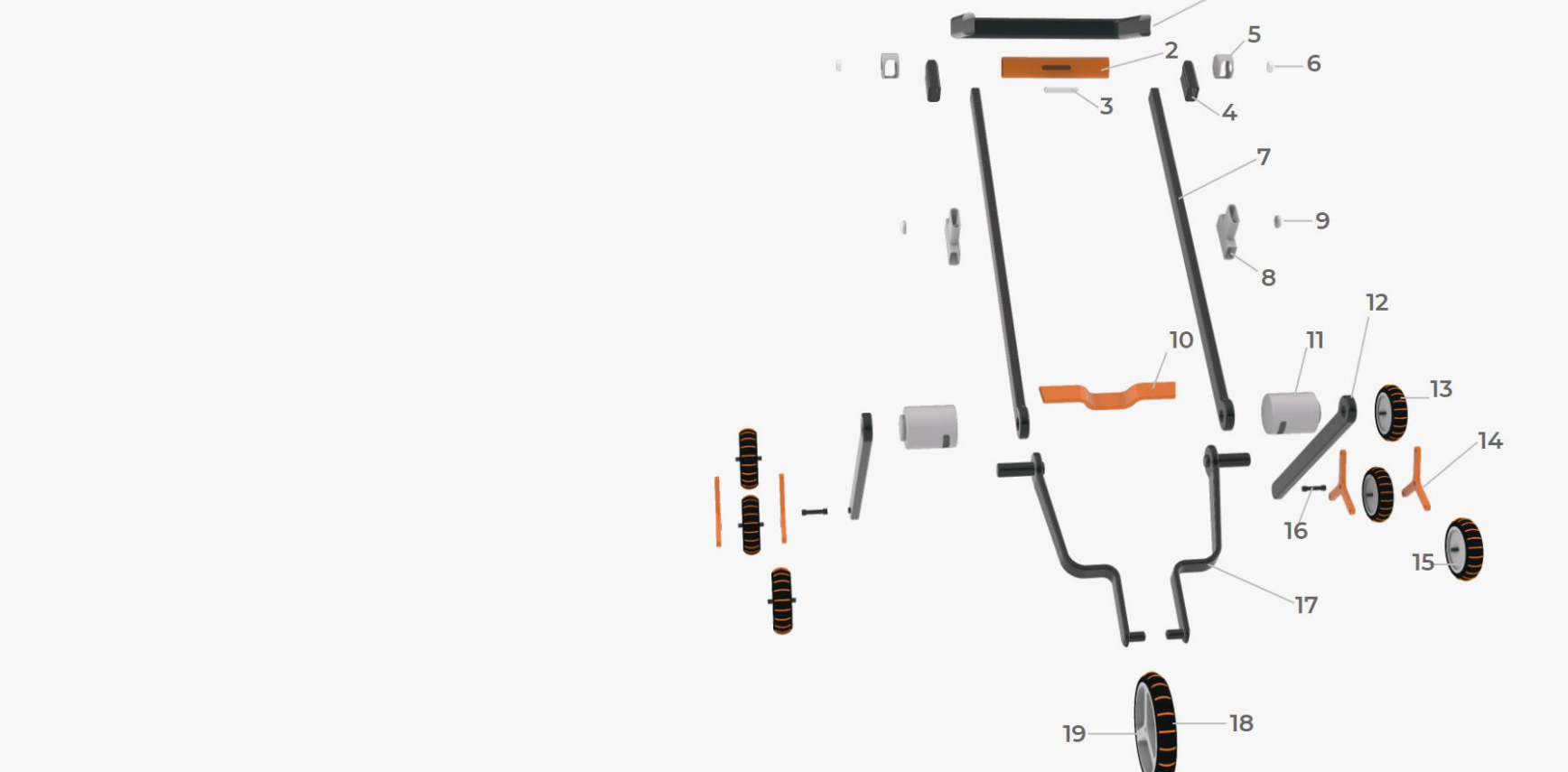

No	Parça Adı	Adet	Malzeme	Üretim Yöntemi
1	Tutma yeri	1	Alüminyum	Alüminyum ekstrüzyon, boyama
2	Elektronik kilit	1	Kaçık	Kaşıklıma
3	Buğaya bağlı	1	ABS	Plastik enjeksiyon
4	Tutma yeri ön montaj parçası	2	Alüminyum	Alüminyum ekstrüzyon, CNC işleme, boyama
5	Tutma yeri ön montaj parçası	2	ABS	Plastik enjeksiyon
6	Kilit kapağı	2	ABS	Plastik enjeksiyon
7	Teğmen	2	Alüminyum	Alüminyum ekstrüzyon, boyama
8	Modül kilit mekanizması	2	ABS	Plastik enjeksiyon
9	Modül kilit mekanizması	2	ABS	Plastik enjeksiyon
10	Merdiven için taşıma parçası	1	Alüminyum	Alüminyum ekstrüzyon
11	Merdiven için taşıma parçası	2	ABS	Plastik enjeksiyon
12	Merdiven için taşıma parçası	2	Alüminyum	Alüminyum ekstrüzyon
13	Merdiven için taşıma parçası	4	Kaçık	Kaşıklıma
14	Merdiven için taşıma parçası	4	ABS	Plastik enjeksiyon
15	Merdiven için taşıma parçası	4	ABS	Plastik enjeksiyon
16	Merdiven için taşıma parçası	4	ABS	Plastik enjeksiyon
17	Merdiven için taşıma parçası	8	Metal	CNC işleme (paslanmaz çelik, alüminyum)
18	Merdiven için taşıma parçası	2	Alüminyum	Alüminyum ekstrüzyon, CNC işleme, boyama
19	Merdiven için taşıma parçası	1	Kaçık	Kaşıklıma
20	Merdiven için taşıma parçası	1	ABS	Plastik enjeksiyon

Patlamış Perspektif Modüller

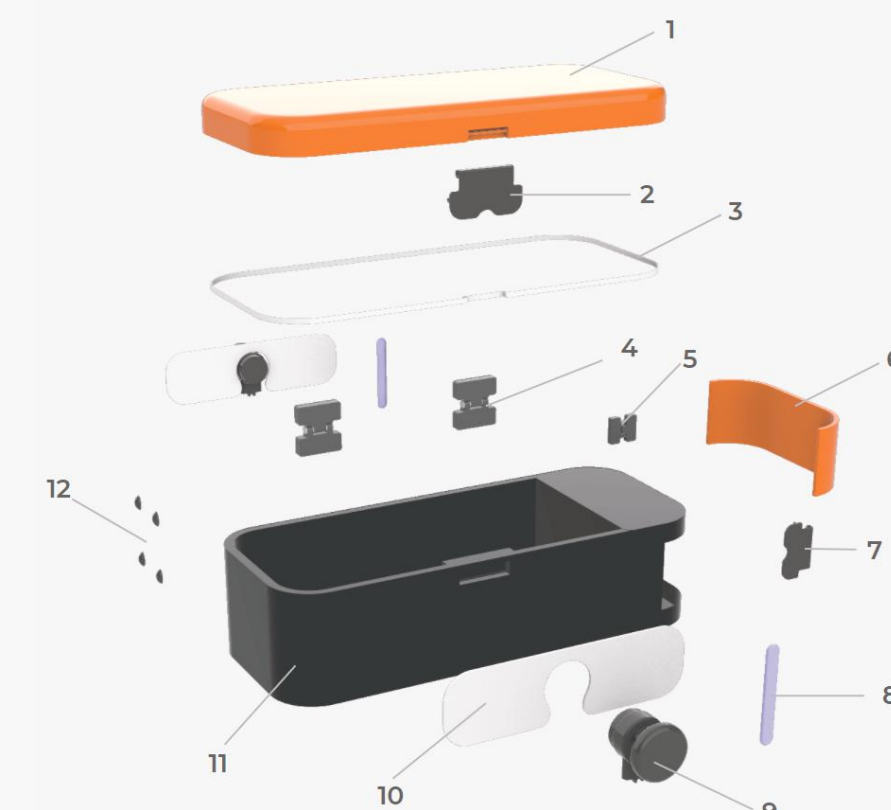

No	Parça Adı	Adet	Malzeme	Üretim Yöntemi
1	Kapak	1	ABS (Mat)	Plastik enjeksiyon
2	Kilit	1	ABS	Plastik enjeksiyon
3	Ön bacak	1	Metal	Kaşıklıma, boyama
4	Merdiven	2	ABS	Plastik enjeksiyon
5	Ön bacak montajı	1	ABS	Plastik enjeksiyon
6	Ön bacak kilit	1	ABS	Plastik enjeksiyon
7	Ön bacak kilit mekanizması	1	ABS	Plastik enjeksiyon
8	Etiket	2	ABS	Plastik enjeksiyon
9	Modül kilit mekanizması	2	ABS	Plastik enjeksiyon
10	Ön bacak	2	Alüminyum	Alüminyum ekstrüzyon
11	Ön bacak	1	ABS	Plastik enjeksiyon
12	Büyük	4	Kaçık	Kaşıklıma

Teknik Çizim Kargo taşıma strüktürü

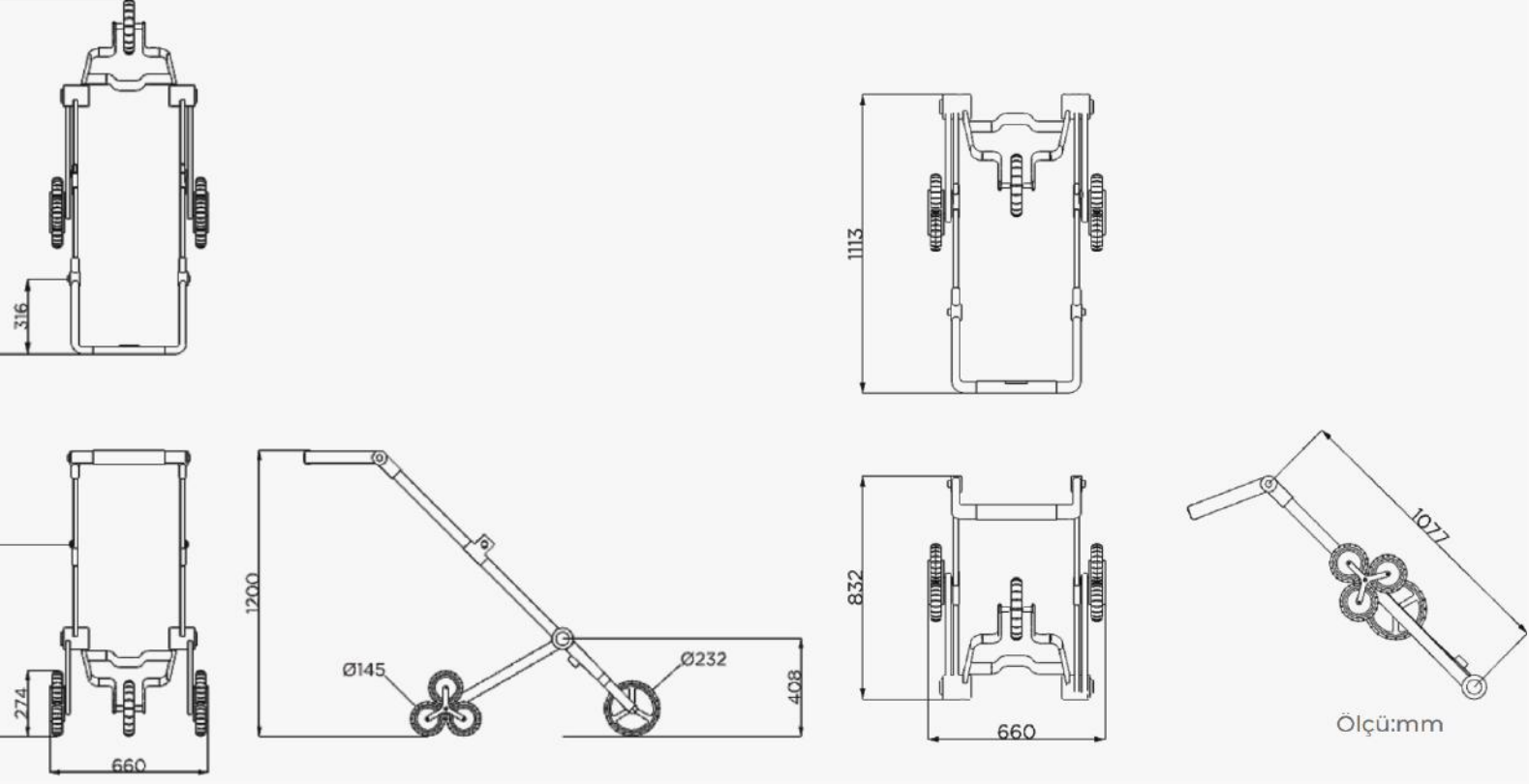

Teknik Çizim Modül 1

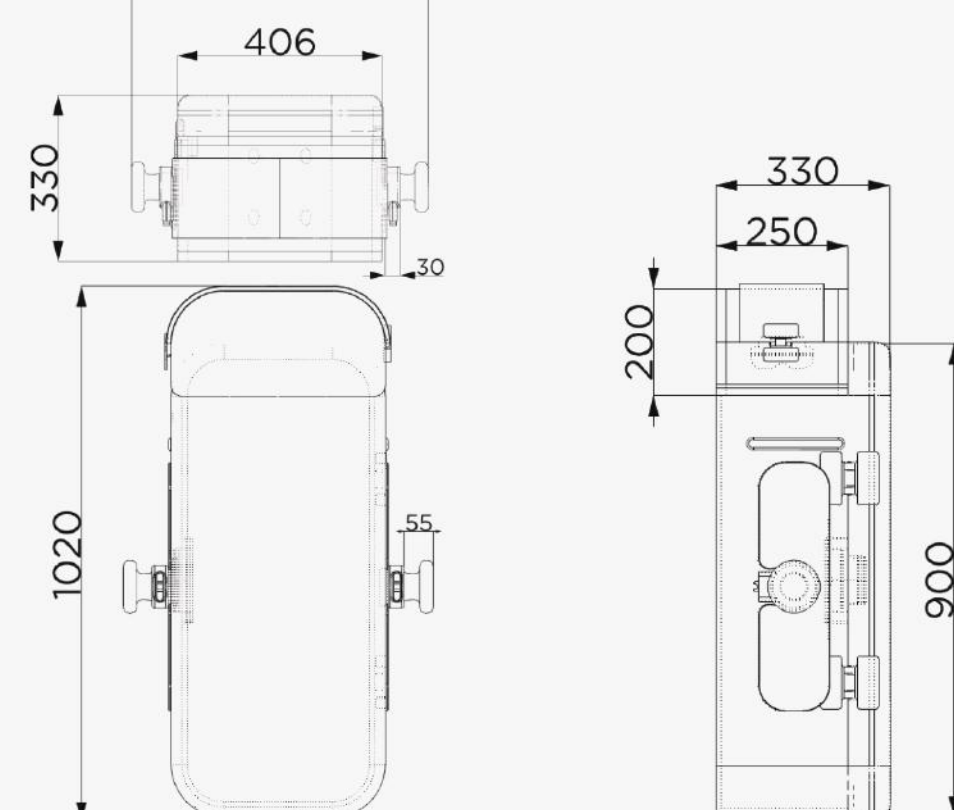

Teknik Çizim Modül 2

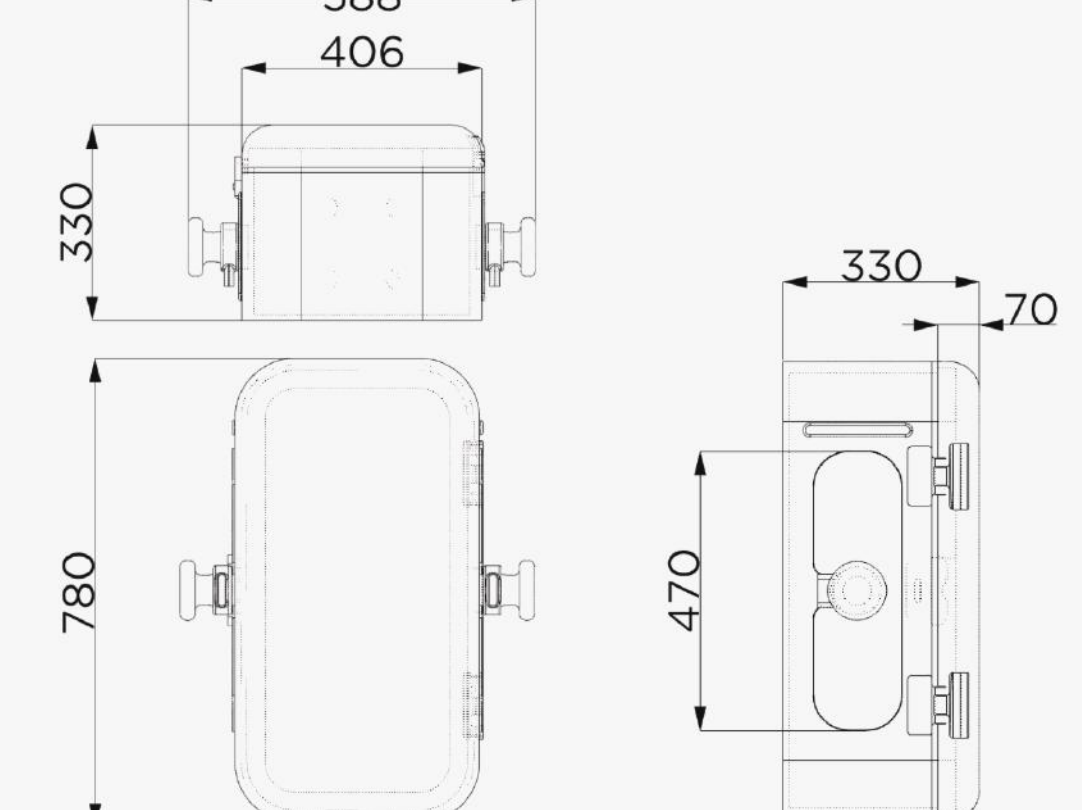

Teknik Çizim Modül 3

